



**CORDOBA 15P**

**Manual  
de uso**

# Precauciones

Por favor lea, conserve y siga todas las instrucciones de seguridad y uso.

Instrucciones de seguridad importantes:

1. Preste atención a todas las advertencias.
2. No sobrecargue la caja para evitar daños a los altavoces.
3. No utilice este producto cerca del agua. Si la caja se utiliza al aire libre, asegúrese de que no pueda entrar humedad.
4. Limpie el producto únicamente con un paño seco.
5. No bloquee ninguna abertura de ventilación. Realice la instalación conforme a las instrucciones del fabricante.
6. No instale el producto cerca de fuentes de calor como radiadores, rejillas de calefacción, estufas o similares (incluidos amplificadores).
7. No anule el propósito de seguridad del enchufe polarizado o con conexión a tierra. Un enchufe polarizado tiene dos clavijas, una más ancha que la otra. Un enchufe con conexión a tierra tiene dos clavijas y una tercera clavija con conexión a tierra. La hoja más ancha o la tercera punta se proporcionan para su seguridad. Si el enchufe provisto no encaja en su toma de corriente, consulte a un electricista para reemplazar la toma de corriente obsoleta.
8. Proteja el cable de alimentación para que no lo pisen ni lo pellizquen, especialmente en los enchufes, los receptáculos y el punto de salida hacia el producto.
9. Utilice únicamente complementos / accesorios especificados por el fabricante.



10. Utilice únicamente el carro, soporte, trípode, bracket o mesa especificados por el fabricante o vendidos con el producto. Cuando utilice un carro de transporte, tenga cuidado al mover la combinación carrito / producto para evitar lesiones por vuelco.

11. Desenchufe este producto durante tormentas eléctricas o cuando no lo utilice durante largos períodos de tiempo.

12. Consulte todo lo referente al mantenimiento y/o reparación a personal calificado. Se requiere reparación cuando el producto ha sufrido algún daño, como por ejemplo; el cable de alimentación o el enchufe están dañados, se ha derramado líquido o han caído objetos dentro del producto, el producto ha estado expuesto a la lluvia o la humedad, no funciona normalmente, o se ha caído.

ADVERTENCIAS/PRECAUCIONES:



Este símbolo en el producto significa que hay un voltaje peligroso sin aislamiento dentro de la carcasa del producto que puede presentar un riesgo de descarga eléctrica.



Este símbolo en el producto significa que hay instrucciones importantes de uso y mantenimiento en esta guía.



Este producto contiene material magnético. Consulte a su médico si esto puede afectar su dispositivo médico implantado.



Contiene piezas pequeñas que pueden representar un peligro de asfixia. No apto para niños menores de 3 años.

**CORDOBA 15 P** es un sistema multifunción pasivo de 600 W RMS compuesto por un woofer de 15" y un motor de compresión de 1.75".



Extremadamente versátil, permite ser utilizado como sistema convencional (PA) o de refuerzo, para instalación en pared y techo o como monitor de escenario.



Ideal para banda pequeña, orquesta, eventos corporativos, así como para la celebración de eventos en lugares de culto y lugares de ocio, gracias a su flexibilidad de uso.

Fácil de transportar gracias a su ergonómico diseño, su moderna apariencia ofrece un agradable impacto visual.

# Ejemplos de instalación y uso.

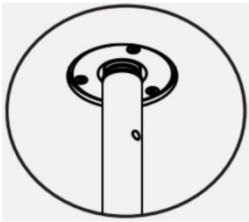
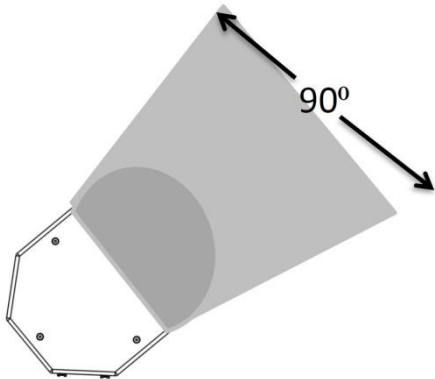

*Sobre trípode*

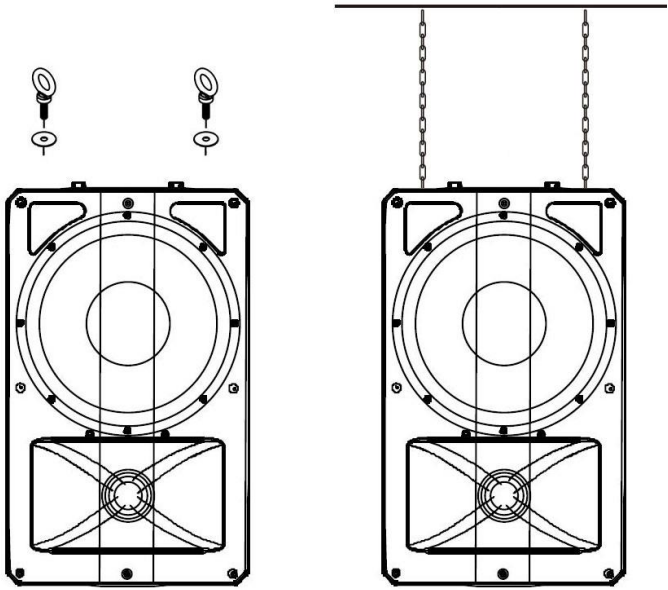

*En pared o techo (puntos de colgado en la parte inferior del sistema)*

*Monitor de suelo*

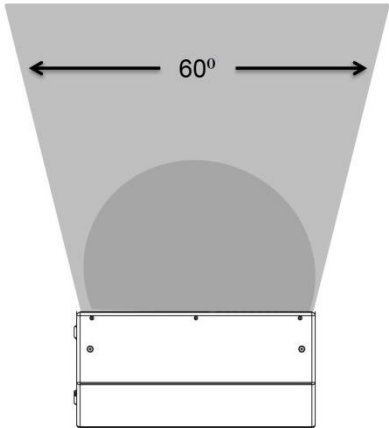
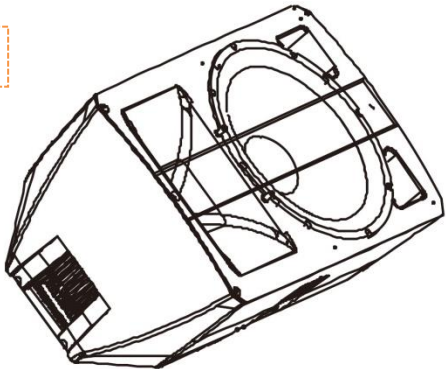

# Cómo actuar ante posibles problemas.

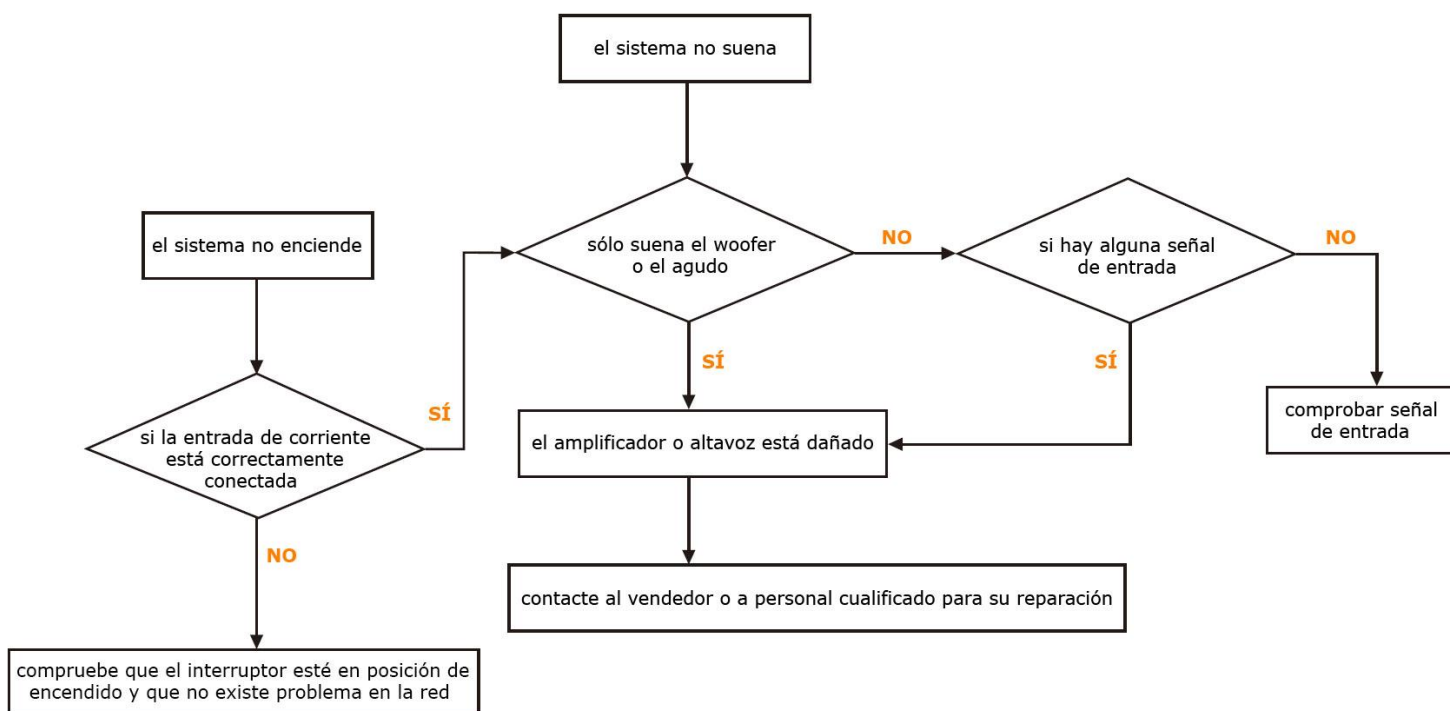

## Hoja técnica.

### CORDOBA 15 P

<b>Manejo de potencia</b>	2400 W pico / 1200 W programa / 600 W RMS.
<b>Cálculo de SPL máximo</b>	1m / 124 dB continuos / 127 dB programa / 130 dB pico.
<b>Rango de frecuencia</b>	45 - 18000 Hz.
<b>Ángulo de dispersión</b>	90°x60°.
<b>Componentes</b>	Woofer de 15" + motor de compression de 1.75".
<b>Conectores</b>	2 x Speakon NL4 MP.
<b>Puntos de colgado</b>	2 x M8 (localizados en la parte inferior).
<b>Dimensiones (alto x ancho x largo)</b>	695 x 420 x 380 mm (27,36 x 16,53 x 14,96 in).
<b>Peso</b>	19 Kg (41,89 lbs) neto / 20,5 Kg (45,19 lbs) con embalaje.





CORDOBA 15P

---

**PRO DG SYSTEMS INTERNATIONAL**

P.I. Santa Bárbara. C/ Aceituneros nº 5.  
41580 Casariche (Sevilla), Spain  
Tel: +34 954 011 095  
Cel: +34 678 548 947  
export@prodgsystems.com  
info@prodgsystems.com  
[www.prodgsystems.com](http://www.prodgsystems.com)

**PRO DG SYSTEMS AMERICA**

1225 NW 93rd CT  
Doral, FL, 33172  
Español: (786)-715-4705  
English: (786) 314-1856  
sales@prodgamerica.com  
[www.prodgamerica.com](http://www.prodgamerica.com)